	ИНСТРУКЦИЯ (ПАСПОРТ) ПО ПРИМЕНЕНИЮ ИЗДЕЛИЯ					
	1. ОПИСАНИЕ ИЗДЕЛИЯ					
	Наименование изделия:	Наименование автомобиля:	Рекомендованная нагрузка на шар*	Период выпуска	Рекомендованная нагрузка прицепа без тормозов/с тормозами**	Класс ТСУ (тах разовая нагрузка на шар / вертикальная на раму / тяговая)
Фаркоп					0 кг / 0 кг / 00 кг)	Е

2. КОМПЛЕКТАЦИЯ

№ п/п	Наименование	Кол-во
	305. Рама ТСУ	
	Кронштейн 713.	
	Кронштейн 713.	
	Кронштейн ТСУ	
5	Шплинт игольчатый 11024	
	Палец фиксатор	

№ п/п	Наименование	Кол-во
	Комплект крепежа 273.671	
7	Болт М12х40	
	Гайка М27	
	Шайба гроверная 12	
	Шайба гроверная 27	
	Шайба 12	
	Винт М6х16	
	Винт прижимной М10	
	Накладка на бампер	
15	Шайба гроверная 10	
	Гайка 10	
17	Пистоны 9мм	

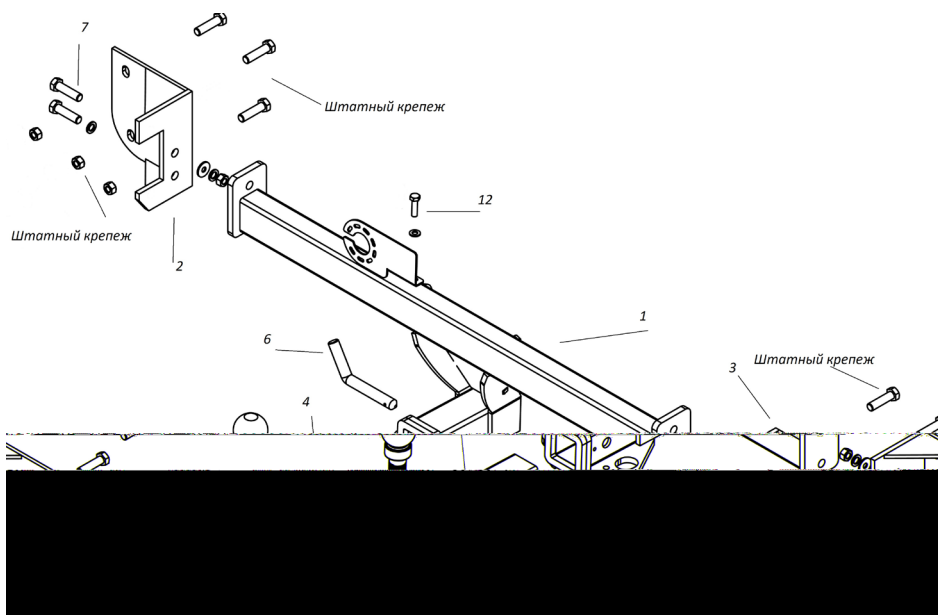

3. УСТАНОВКА

- 1.
2. 2-3
3. 1.
- 4.
5. 2 13, 1.
- 6.

Фаркопы «БИЗОН» – Высокое качество и надежность!

ООО «НТИ-ГРУПП», 111024, Россия, г. Москва, ул. Авиамоторная, дом 55.
 Телефон: (495) 778-21-88, 8(901)55-12345; Адрес сайта: www.farkop-bizon.ru ;
 фаркоп-бизон.рф

- 7. 14. 2.
- 8. 14
- 9.
- 10. 2 4 8.

1.

2.

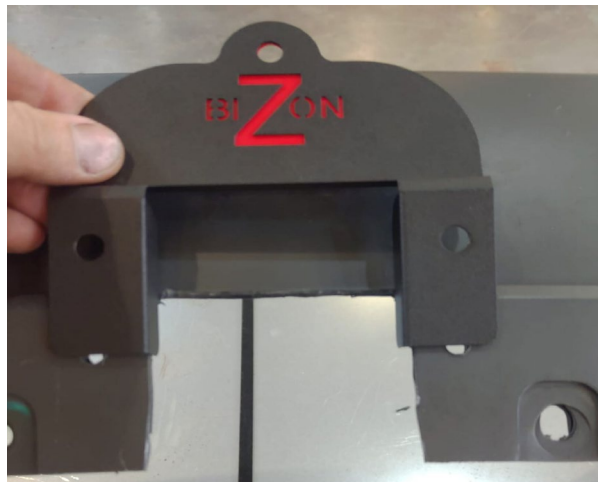

6 - 10 , 8 - 25 , 10 - 50 , 12 - 85 , 14 - 140 .

1000 /

80 /

30 /
50%,

49

*

**

Фаркопы «БИЗОН» – Высокое качество и надежность!

ООО «НТИ-ГРУПП», 111024, Россия, г. Москва, ул. Авиамоторная, дом 55.
 Телефон: (495) 778-21-88, 8(901)55-12345; Адрес сайта: www.farkop-bizon.ru ;
farkop-bizon.pф